

# DRIVER FENÓLICO SD 505F 8Ω

## SNAKE PRO



O Driver Fenólico SD 505F foi desenvolvido para entregar máxima eficiência e sonoridade encorpada nas médias e altas frequências. Sua construção robusta, aliada a materiais de alta qualidade, garante performance e durabilidade para sistemas de áudio automotivo e profissional. Com alta sensibilidade e baixa distorção, é ideal para aplicações em sistemas automotivos, PA, trio elétrico e caixas profissionais, oferecendo qualidade sonora nas médias e altas frequências, com excelente desempenho e resistência.

### ESPECIFICAÇÕES TÉCNICAS

Impedância Nominal:	8 Ω
Impedância Mínima (@ 3.870 Hz):	7,7 Ω
Potência RMS com crossover PASSIVO: <sup>2</sup>	260 W
Potência RMS com crossover ATIVO: <sup>1</sup>	200 W
Sensibilidade (1W@1m):	112,50 dB SPL
Resposta de Frequência (@ -10dB): <sup>3</sup>	600 à 6k Hz
Diâmetro da Garganta:	52 mm
Material do Diafragma:	Fenólico
Diâmetro da Bobina:	100 mm
Re (Resistência da Bobina):	6,5 Ω
Densidade de Fluxo no Gap:	16600 T
Frequência de corte mínima recomendada (12 dB / oit):	500 Hz

### INFORMAÇÕES ADICIONAIS

Material do Imã:	Ferrite de Bário
Dimensões do Imã (Diâmetro x Altura):	200 x 24 mm
Material da Tampa:	Poliestireno
Acabamento da Tampa:	Preta
Material das Flanges:	Aço
Acabamento das Flanges:	E-Coat/KTL e Zincada
Material do Fio da Bobina:	CCAW
Material da Fôrma da Bobina:	Kapton®
Altura do Enrolamento da Bobina:	4 mm
Peso Líquido do Falante:	7,26 kg
Peso Total (Incluindo Embalagem):	7,46 kg
Dimensões da Embalagem (C x L x A):	20,5 x 20,5 x 11 cm

### CURVA DE RESPOSTA - dB 1W/1m

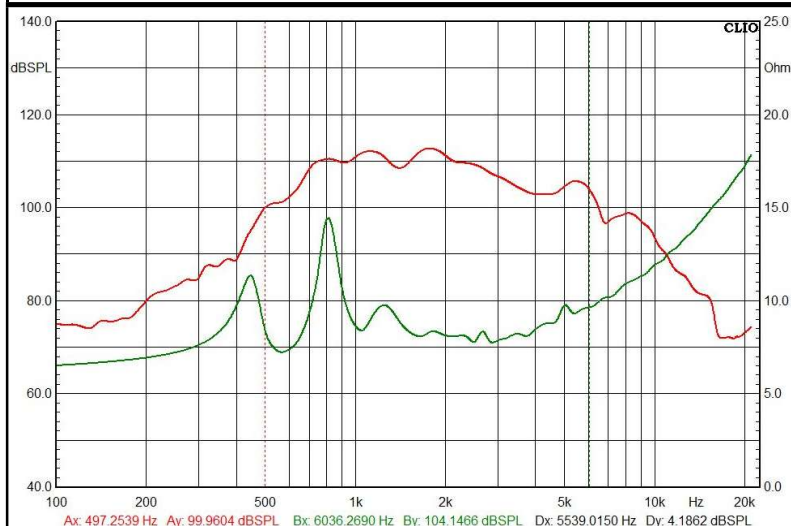

### DIMENSÕES DO PRODUTO

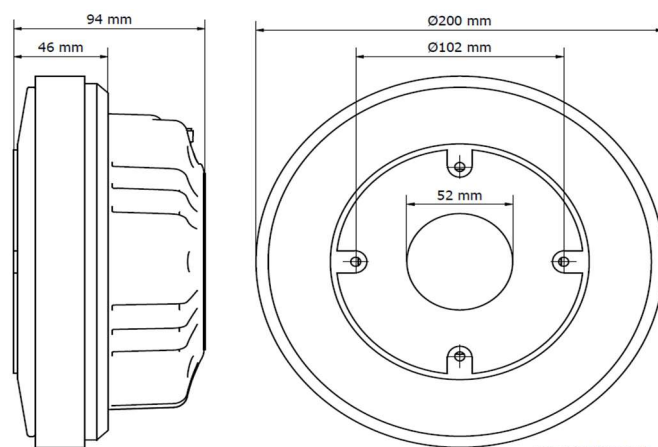

<sup>1</sup> Especificações para uso de programa musical e de voz, permitindo distorção harmônica máxima no amplificador de 5%, com o crossover passivo recomendado, sendo a potência calculada em função da tensão na saída do amplificador e da impedância nominal do transdutor.

<sup>2</sup> Ensaio com duração de duas horas usando um sinal contínuo de ruído rosa limitado por banda de acordo com AES2-1984 (R2003).

<sup>3</sup> Resposta de definida com corneta 80° X 45°.

Devido aos avanços tecnológicos, reservamo-nos o direito de inserir modificações sem aviso prévio.



LISTAGEM ASSISTÊNCIAS TÉCNICAS



WHATSAPP SUPORTE TÉCNICO

[www.ultraparkgroup.com.br](http://www.ultraparkgroup.com.br)

ESTRADA MUNICIPAL ARAÇATUBA-PRATA S/Nº, KM 08, Araçatuba - SP - 16026-850 - Fone: +55 (18) 3608-3083 - CNPJ: 07.528.291/0001-34